

ТЕХНИЧЕСКИЙ ПАСПОРТ

ИНСТРУКЦИЯ ПО МОНТАЖУ И ЭКСПЛУАТАЦИИ

НАСТЕННЫЕ ЭЛЕКТРИЧЕСКИЕ КОТЛЫ

Skat 4 / 4.5	Skat 8	Skat 13
Skat 5	Skat 9	Skat 14
Skat 5.5	Skat 9.5	Skat 15
Skat 6	Skat 10	Skat 16
Skat 7	Skat 11	Skat 18
Skat 7.5	Skat 12	Skat 20



Читать
инструкцию



Электрическое
напряжение



Самостоятельно
не ремонтировать



Товар сертифицирован. Установка котла допускается только с соблюдением норм и правил, принятых на территории страны назначения данного типа оборудования.

ВВЕДЕНИЕ.....	3
ОБЩИЕ СВЕДЕНИЯ	3
СВЕДЕНИЯ О КОТЛЕ	4
ТЕХНИКА БЕЗОПАСНОСТИ	5
УПАКОВКА И ГАБАРИТНЫЕ РАЗМЕРЫ	6
СХЕМА МОНТАЖА КОТЛА В КОТЕЛЬНОЙ.....	7
УСТРОЙСТВО КОТЛА	9
ЭЛЕКТРИЧЕСКАЯ СХЕМА КОТЛА	10
ЭЛЕКТРИЧЕСКОЕ ПОДКЛЮЧЕНИЕ	10
ПОДКЛЮЧЕНИЕ ВНЕШНЕГО НАСОСА	11
ПОДКЛЮЧЕНИЕ КОМНАТНОГО ТЕРМОСТАТА	11
ПОДКЛЮЧЕНИЕ ДАТЧИКА ТЕМПЕРАТУРЫ НАРУЖНОГО ВОЗДУХА.....	12
ПОДКЛЮЧЕНИЕ WIFI	13
ОПИСАНИЕ ОБОЗНАЧЕНИЙ И ЗНАЧКОВ НА ЭКРАНЕ РАБОЧЕГО ДИСПЛЕЯ	14
ПОДКЛЮЧЕНИЕ ПЛАТЫ БОЙЛЕРА	14
ОСНОВНЫЕ ИНСТРУКЦИИ ПО ЭКСПЛУАТАЦИИ	16
ИНСТРУКЦИИ ПО ФУНКЦИОНАЛУ И ЭКСПЛУАТАЦИИ	16
УСТРАНЕНИЕ НЕИСПРАВНОСТЕЙ. КОДА ОШИБОК.....	19
ГАРАНТИЙНЫЕ ОБЯЗАТЕЛЬСТВА	19
СПИСОК СЕРВИСНЫХ НАСТРОЕК.....	21
ТЕХНИЧЕСКОЕ ОБСЛУЖИВАНИЕ.....	22
ТРЕБОВАНИЕ К ТЕПЛОНОСИТЕЛЮ	23
ТЕХНИЧЕСКИЕ ХАРАКТЕРИСТИКИ	24
МАРКИРОВКА КОТЛА	25
УТИЛИЗАЦИЯ.....	25
ЗАМЕТКИ	25



При неисправности котла необходимо без промедления информировать сервисный центр.



Производитель не несёт ответственности за любой возможный ущерб, нанесённый в результате несоблюдения требований изложенных, как в гарантийном талоне, так и в руководстве по эксплуатации, и инструкциях по монтажу и обслуживанию электрического котла.

al@tm24.by

Единственный электронный адрес для приёма предложений, жалоб и сообщений, иные электронные сообщения не принимаются.

ВВЕДЕНИЕ

Предприятие ЧТУП «Синергетика профит» благодарит Вас за выбор и доверие к продукции торговой марки Skat.

Настоящее руководство поставляется в качестве информативной поддержки и не может считаться контрактом в отношении третьих лиц.

Сохраните это руководство, и пользуйтесь им в случае возникновения какой-либо проблемы или вопроса.

Настенные электрические котлы Skat полностью соответствуют нормам и сертифицированы на территории Евразийского экономического союза (ЕАС).

Продукция под товарным знаком на электрические котлы торговой марки Skat принадлежат ЧТУП «Синергетика профит».

Лицом, выполняющим функции представителя иностранного изготовителя, на территории Республики Беларусь является компания ЧТУП «Синергетика профит».

**Республик Беларусь, 223053, Минский район, д. Боровляны, ул. Первомайская 256.
8017 505-21-27, al@tm24.by**

Предприятие-изготовитель оставляет за собой право вносить изменения в конструкцию котла, не ухудшающие потребительского качества изделия.

Настоящее руководство подготовлено с большой тщательностью, но в нем могут быть некоторые неточности. Если Вы их заметите, просим Вас сообщить о них, чтобы в будущем мы могли бы исправить данные неточности. al@tm24.by

Установка котла в отопительную систему и подключение к электросети должны выполняться специализированной организацией с обязательным оформлением талона на установку.

Перед установкой, вводом в эксплуатацию, ремонте, техническом обслуживании и эксплуатации котлом обязательно требуется ознакомиться с настоящей инструкцией и следовать её указаниям.

В соответствии с Постановлением Совета Министров Республики Беларусь 14.06.2002 № 778 (в редакции постановления Совета Министров Республики Беларусь 14.01.2009 № 26): "Бытовое газовое оборудование и устройства, иные товары с питанием от сети переменного тока, на которые установлены гарантийные сроки не подлежат обмену и возврату."

ОБЩИЕ СВЕДЕНИЯ

ВНИМАНИЕ. Обратите особое внимание на разделы, отмеченные следующим символом:



По умолчанию считается, что Потребитель перед началом подключения, ввода в эксплуатацию, ежегодном техническом обслуживании и эксплуатации котла ознакомился с настоящей инструкцией и вся информация ему доступна и понятна.

Котел электрический отопительный Skat, далее котел, предназначен для обогрева жилых и производственных помещений, а также нагрева воды для технических целей (доп. опция). Котел должен быть подключен к автономной системе отопления и наполнен теплоносителем.

Котёл должен использоваться по прямому назначению. Эксплуатация котла не по назначению может повлечь за собой выход из строя, а также снятие с гарантии.

В случае возникновения какой-либо неисправности внимательно ознакомьтесь с руководством по эксплуатации. Обратитесь в сервисный центр. Для устранения неисправностей котла необходимо обращаться в авторизованный производителем и его представителем сервисный центр.

Котел и сопутствующее оборудование должно быть установлено и использовано в соответствии с проектной документацией, действующими законами и нормами, а также согласно инструкциям изготовителя.

В случае ремонта используйте только оригинальные запасные части от производителя. Запрещается вмешательство во внутреннее устройство котла и внесение в него каких-либо изменений.

Ежегодно проводите периодическое техническое обслуживание для обеспечения многолетней эффективной эксплуатации вашего котла. Для проведения планового технического обслуживания обращайтесь, только, в авторизованный сервисный центр.

Не устраняйте и не повреждайте надписи и маркировку на котле.

Сотрудник сервисной организации, вводящий котел в эксплуатацию, обязан ознакомить пользователя с техникой безопасности во время эксплуатации оборудования.

Производитель и его представитель, Продавец отклоняют любую ответственность телесного и морального повреждения лиц, животных, и повреждения имущества в виду отсутствия заземления котла, несоблюдения местных норм и стандартов, нарушение правил настоящей инструкции и гарантийного талона.

Запрещается использовать для электрического заземления газопроводные или водопроводные трубы.

Если вы не будете эксплуатировать ваш котел в течение длительного времени, отключите электропитание. Во избежание разморозки котла и трубопровода системы отопления полностью слейте воду из котла и системы.

Производитель и его представитель, Продавец не несут ответственности и не предоставляют гарантию на неисправности, возникшие вследствие невыполнения условий, перечисленных в инструкции по монтажу и эксплуатации, а также нарушению местных норм и правил.

Котлы должны транспортироваться любым видом крытого транспорта в соответствии с правилами перевозки грузов, действующими на данном виде транспорта. Котлы должны храниться на стеллажах или на полу на деревянных поддонах в соответствии с манипуляционными знаками на упаковке. Срок хранения - не ограничен. Температура хранения и транспортировки от -50°C до $+45^{\circ}\text{C}$ с относительной влажностью не более 80% при температуре $+25^{\circ}\text{C}$.

Так как котлы проходят проверку на заводе производителя, то наличие небольшого количества воды в теплообменнике вполне возможно. При соблюдении правил транспортировки, присутствующая вода не приведёт к выходу из строя узлов.

Неисправности, вызванные неправильным хранением, либо транспортировкой, являются не гарантийными, и производитель за них ответственности не несет.

После передачи котла Потребителю ответственность за хранение и транспортировку несёт он.

Серийный номер имеется на заводской табличке, расположенной на изделии и на упаковке изделия. Дата производства также указывается отдельно на заводской табличке.

Обслуживающая организация имеет право выдать свой собственный гарантийный талон взамен настоящего, но не нарушая требования изготовителя и его представителя.

При регулярном проведении технического обслуживания и ремонта квалифицированным персоналом уполномоченной сервисной фирмы, срок службы оборудования составляет не менее 10 лет.

Гарантийный срок составляет 30 месяцев с даты ввода в эксплуатацию. Начиная с 12-го месяца эксплуатации, гарантия действительна только при наличии в гарантийном талоне отметки о прохождении технического обслуживания в уполномоченном сервисном центре.

СВЕДЕНИЯ О КОТЛЕ

НАСТЕННЫЙ ЭЛЕКТРИЧЕСКИЙ КОТЕЛ SKAT является прибором, предназначенными для отопления и приготовления воды для хозяйственных нужд (при подключении внешнего бойлера косвенного нагрева).

Использование по назначению

Устанавливать котёл только в закрытых системах отопления и нагрева воды.

Время от времени проверяйте давление теплоносителя посредством манометра. Давление теплоносителя не должно быть менее 1 бар и не более 2.7 бар.

Запрещается установка котла в сетях, совмещенных с центральным отоплением без применения развязывающего теплообменника.

При установке котла в открытой системе отопления и нагрева воды ответственность полностью несет Потребитель, и за свой счёт.

В случае периодического падения или повышения давления во время нагрева необходимо обратиться в уполномоченный сервисный центр.

Другое применение котла и его установка являются использованием не по назначению. За возникший в результате этого ущерб изготовитель ответственности не несет.

Котел может работать в автоматическом режиме в помещениях с температурой окружающей среды не ниже $+5^{\circ}\text{C}$ и не выше $+35^{\circ}\text{C}$ и влажностью не более 80%. Окружающая среда невзрывоопасная, не содержащая агрессивных газов и паров, разрушающих металлы и изоляцию, не насыщенная токопроводящей пылью и водяными парами.

Автономная система отопления должна содержать, как минимум:

- котел;
- группу безопасности;
- расширительный бак закрытого типа;
- Фильтр очистки теплоносителя;
- вентиль слива и дренажа;
- циркуляционный насос;
- шаровые краны;
- отопительные приборы (радиаторы; теплый пол).

Котёл можно использовать для работы в трехфазной 380 В и однофазной 220 В сетях переменного тока частотой 50 Гц. Номинальное напряжение между нулем и питающей фазой при однофазном подключении $220\text{ В} \pm 10\%$ (в соответствии с ГОСТ) от 200 В до 240 В. При питании пониженным напряжением мощность котла значительно снижается.

Значение потребляемой мощности теплообменника при номинальном напряжении и нормальной рабочей температуре может отличаться от номинальной заявленной производителем на 0.5 -1.0 кВт, рекомендуем выбрать котёл с запасом по мощности.

Корпус панели имеет степень электрической защиты IPX1.

Теплоноситель должен иметь РН 8.3-9.5. Применение жесткой воды вызывает образование накипи в котле, что снижает его теплотехнические параметры и может стать причиной повреждения котла. Применяемый теплоноситель должен находиться в пределах от 8.3 до 9.5 по индексу Ризнера.

Повреждение котла из-за образования накипи не попадает под действия гарантийных обязательств. Если жесткость воды не отвечает требуемым параметрам, вода должна быть обработана до необходимых значений.

Кроме воды может применяться незамерзающий теплоноситель с содержанием только этиленгликоля или пропиленгликоля, разведенный с водой в концентрации не более 1:1. При использовании этих теплоносителей необходимо выполнять требования по их применению в системах отопления.

На время кратковременного отключения котла оставьте включенным электропитание. В противном случае функция защиты котла и системы отопления от замерзания не сработает.

Производитель оставляет за собой право вносить изменения в конструкцию, дизайн и функциональные возможности своей продукции без уведомления.

Заводская табличка. Расположение заводской таблички на котле.

На паспортной табличке приведены следующие сведения о котле:

- Модель котла
- Максимальная электрическая мощность
- Напряжение
- Необходимое минимальное сечение провода
- Максимальное рабочее давление
- Диапазон температурной настройки
- Вес Нетто
- Дата изготовления
- Уполномоченная организация в Республике Беларусь

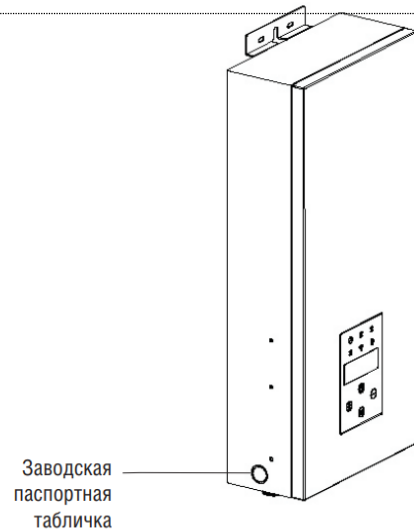

ТЕХНИКА БЕЗОПАСНОСТИ

Монтаж.

Монтаж электрической части и подключение котла к электрическому питанию осуществляется, только, уполномоченными организациями и специалистами на основании действующих норм и правил Республики Беларусь. Потребителю самостоятельное подключение к электрической сети котла запрещается.

Монтаж, ремонт и наладка котла должны осуществляться лицами, имеющими разрешение на работу с электроустановками напряжением до 1000 В и квалификационную группу по технике безопасности не ниже третьей.

Монтаж элементов котельного оборудования и котла к системе отопления и водоснабжения разрешается выполнять обученным специалистам монтажных организаций. За качество и гарантию монтажа несет ответственность Потребитель.

Первый ввод в эксплуатацию.

Заказчику необходимо заключить договор на техническое обслуживание с уполномоченным авторизованным сервисным центром и обеспечить проверку и техобслуживание котла в соответствии с требованиями производителя.

Техническое обслуживание.

Начиная с 12-го месяца эксплуатации, гарантия действительна только при наличии в гарантийном талоне отметки о прохождении технического обслуживания в уполномоченном сервисном центре.

Техническое обслуживание выполнять только в уполномоченном производителем или его представителем сервисном центре. Специалист такого сервисного центра должен быть обучен и допущен к работам.

Ремонт.

При ремонте котла применять только оригинальные запасные части.

Ремонт производит только уполномоченная производителем или его представителем сервисная организация.



БЕЗОПАСНОСТЬ:

Внимательно ознакомьтесь с настоящим руководством и с запрещающими требованиями.

Потребитель обязан пройти обучение пользования котлом в уполномоченном сервисном центре. Услуга платная согласно расценкам сервисного центра. Запрещается использовать и эксплуатировать котёл детям до 10 лет и лицам с ограниченной дееспособностью.

Запрещено использовать котёл в каких-либо других целях, кроме прямого назначения, в том числе, для прямого нагрева хозяйственной воды в бытовых целях.

Запрещается размещать горючее (топливо) и прочие легковоспламеняющиеся материалы в помещении, где установлен данный котёл. Пластмассу, газеты, одежду и другие легко воспламеняющиеся материалы запрещено класть на котёл.

Запрещается использовать коррозионное моющее средство при очистке котла и иные средства, не предназначенные для этого.

Запрещается устанавливать котёл в ванной комнате, на открытом воздухе и в любом другом месте, где он может намочнуть.

Запрещается эксплуатация котла при наличии протечек теплоносителя через сварные швы и места уплотнений.

Запрещается размещать котёл в помещениях с повышенной влажностью. Смотрите пункт «сведения о котле».

Запрещается запускать и эксплуатировать котёл при замерзании труб в системе отопления и температуре в помещении ниже +5 °С.

Котёл не должен устанавливаться вблизи электромагнитной печи, микроволновой печи и другого прибора с электромагнитным излучением.

Котел и трубопроводы системы теплоснабжения подлежат обязательному заземлению.

Не включать в сеть котёл с нарушенной изоляцией проводов. Не эксплуатировать котёл со снятой крышкой.

Запрещается включение котла при частичном или полном отсутствии в нём теплоносителя. замене котла, прохождении технического обслуживания, а также видимых сбоев в работе котла.

Все работы по осмотру, профилактике и ремонту котла должны проводиться при отключённом электрическом напряжении.

УПАКОВКА И ГАБАРИТНЫЕ РАЗМЕРЫ

Упаковка

Котел упакован в картонную коробку из гофрокартона. Котел в упаковке производителя можно транспортировать любым видом закрытого транспорта, с обязательным соблюдением мер предосторожности при перевозке хрупких грузов.

Элементы упаковки (пластиковые пакеты, полистирол и т.д.) необходимо беречь от детей, т.к. они представляют собой потенциальный источник опасности.

Для извлечения котла из упаковки поместите упаковку на полу, снимите клейкую ленту и снимите картонную упаковку, как показано на рисунке.

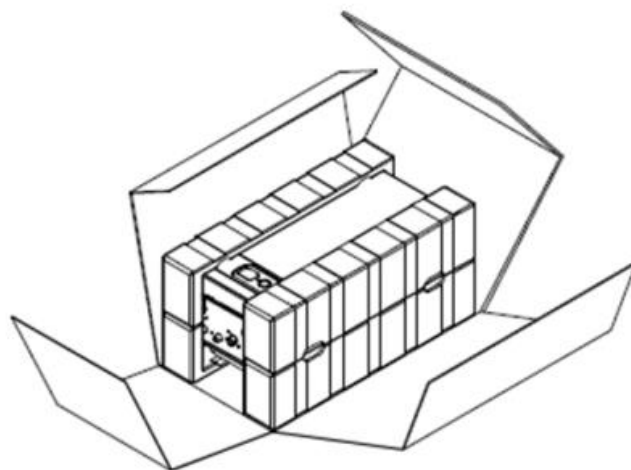

Габаритные размеры



СХЕМА МОНТАЖА КОТЛА В КОТЕЛЬНОЙ

Повесьте котел вертикально на крепежные винты так, чтобы впускной и выпускной патрубки были снизу, соблюдая зазоры от стен и потолка, мин. 300 мм. С лицевой части мин. 500 мм.

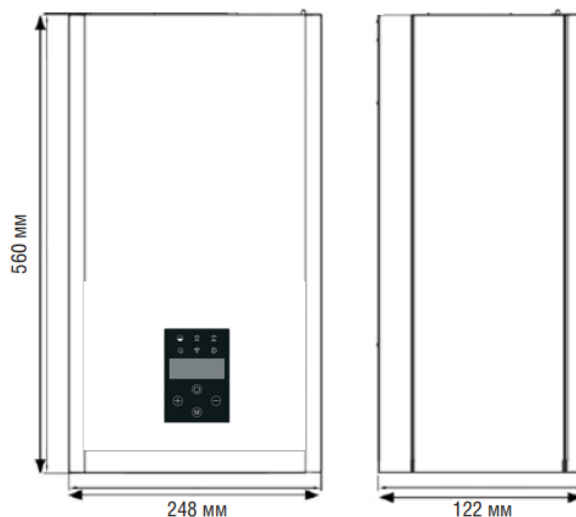
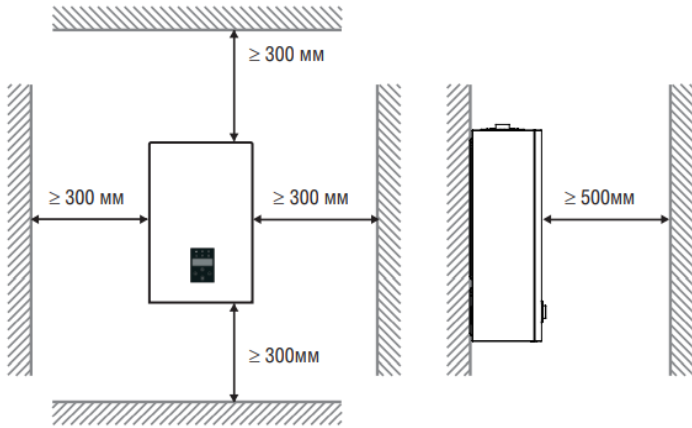

Для монтажа котла должна использоваться стена из огнеупорных материалов либо изоляционная прокладка между стеной и котлом.

Запрещается устанавливать котел в помещении, в котором имеются взрывоопасные материалы. Не допускается установка котла рядом с нагревательными приборами (каминами, печами, плитами, духовками) или над ними, а также в ваннных комнатах.

Запрещается помещать котел в ниши, загораживающие крепежные элементы кожуха котла и препятствующие естественной вентиляции изделия.

Установка котла.

Шаг первый: при помощи ударной дрели просверлите 5 отверстий: 3 верхних отверстия диаметром $\varnothing 8$, расстояние между каждым 2 отверстиями составляет 60 мм; под ними просверлите 2 отверстия диаметром $\varnothing 6$, расстояние между этими двумя отверстиями составляет 60 мм, а затем вверните 3 распорных дюбеля в 3 отверстия $\varnothing 8$ и 2 распорных дюбеля в отверстия $\varnothing 6$, как показано на рисунке.

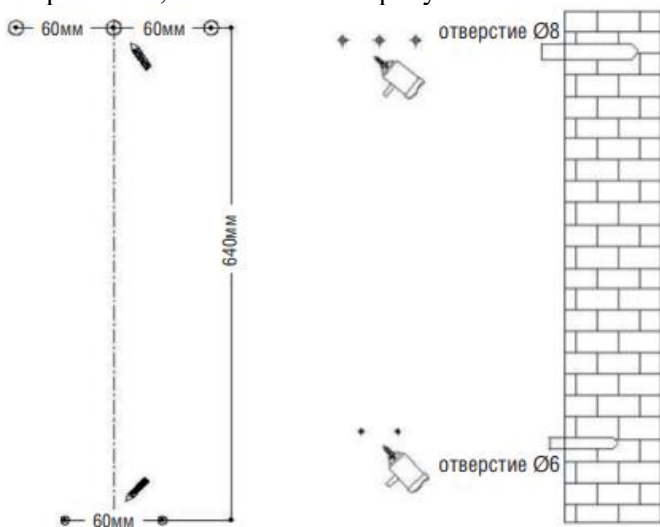

Монтаж котла должен проводиться при снятом напряжении.

Шаг второй: вверните 3 винта в 3 верхних распорных дюбеля, как показано.



Шаг третий: повесьте котел на 3 закрепленных винта. Затем вверните 2 винта в 2 нижних распорных дюбеля.

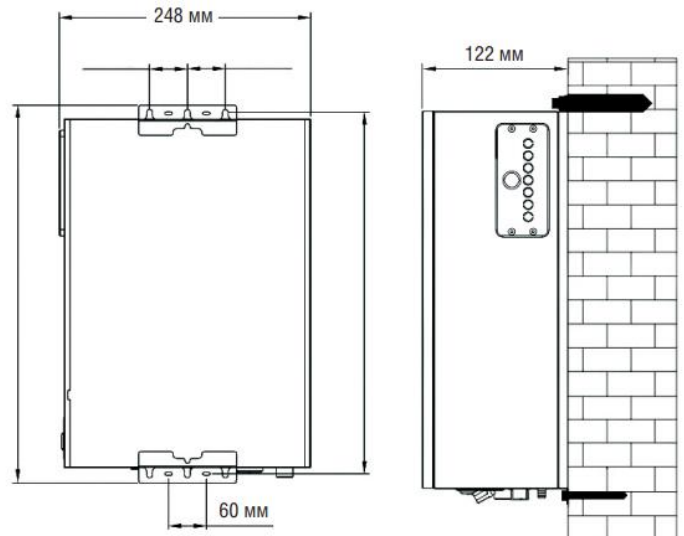

Монтаж котла должен производиться в закрытом помещении на стационарной жесткой поверхности с достаточным запасом прочности.

Подключение к системе отопления.

Подключите котел к системе отопления с обязательной установкой запорной арматуры для его обслуживания.

Установить группу безопасности. Группа безопасности должна включать в себя: предохранительный клапан на 3 бар, воздухоотводчик автоматический, манометр.

Установить внешний расширительный бак закрытого типа. Если в качестве теплоносителя используется вода, то объем бака не менее 15% от объема теплоносителя. Если используется в качестве теплоносителя антифриз, то объем бака не менее 25% от объема теплоносителя. Предусмотреть кран для перекрытия и дренажа бака.

Подводящие трубы системы отопления не устанавливать менее диаметром, чем патрубки подключения на котле.

Установить циркуляционный насос исходя из требований и расчетов системы отопления.

Для предотвращения попадания взвешенных частиц в котел из системы отопления, необходимо установить на обратной линии фильтр очистки. При выходе из строя котла по причине отсутствия фильтра на трубе возврата теплоносителя, ремонт будет считаться не гарантийным и подлежит к оплате владельцем оборудования в полном объеме.

Теплоноситель должен иметь pH 8.3-9.5. Применение жесткой воды вызывает образование накипи в котле, что снижает его теплотехнические параметры и может стать причиной повреждения котла.

Повреждение котла из-за образования накипи не попадает под действия гарантийных обязательств. Если жесткость воды не отвечает требуемым параметрам, вода должна быть обработана до необходимых значений. Залейте ингибитор отопления.

Проверьте надежность и герметичность всех соединений водяного и отопительных контуров.

Заполните систему центрального отопления обработанной водой, чтобы продлить срок службы нагревательных элементов. Удалите воздух из системы отопления.

Вода должна соответствовать следующим характеристикам. Если вода не соответствует данным параметрам, необходимо предусмотреть дополнительные устройства подготовки воды.

Нормируемый показатель	Значение показателя
Растворенный кислород, г/м ³	Не более 0.05
Свободная углекислота, г/м ³	Отсутствует
Значение pH	8.3-9.5
Взвешенные вещества, г/м ³	Не более 5.0
Жесткость воды, мг-экв/л	0.05 - 0.1

Порядок заполнения системы отопления:

- Откройте автоматический воздушный клапан.
 - Откройте вентиль заполнения системы отопления.
- Заполняйте систему отопления, пока шкала на термометре не будет равна 1,5 бар.
- Поочередно откройте на радиаторах спускные вентили для сброса воздуха.
 - После спуска воздуха из системы отопления давление в системе будет падать, в этом случае снова откройте кран подпитки для заполнения до 1,5 бар.

После заполнения системы отопления перед запуском котла необходимо произвести работы по запуску циркуляционного насоса.

После включения котла оставшийся воздух будет выходить из котла через автоматический воздухоотводчик. В этом случае давление теплоносителя будет падать. При падении давления до 0,5 бар котел автоматически отключится и выдаст код ошибки «низкое давление». В этом случае необходимо произвести подпитку системы отопления.

Компенсация теплоносителя в системе отопления с помощью подпитки: Давление в системе отопления может падать не только по причине выхода воздуха, но и по причине возможных утечек в системе. Если давление в системе падает часто, необходимо обратиться в сервисную службу.

После завершения операций по заполнению водой закройте кран подпитки. Если кран подпитки останется открытым, это вызовет увеличение давления воды в оборудовании, а после превышения отметки 3 бар произойдет автоматическое открытие предохранительного вентиля, и польется вода.

Кроме воды может применяться незамерзающий теплоноситель с содержанием только этиленгликоля или пропиленгликоля, разведенный с водой в концентрации не более 1:1. При использовании этих теплоносителей необходимо выполнять требования по их применению в системах отопления.

При использовании антифриза необходимо, чтобы система отопления соответствовала проекту, в котором учтены теплофизические свойства незамерзающей жидкости, т.к. антифризы имеют отличные характеристики от воды (теплоёмкость, теплопроводность, максимальная рабочая температура, вязкость, расширение жидкости). Данные свойства незамерзающих жидкостей могут привести к снижению производительности котла, перегревам, а также некорректной работе системы отопления в целом, что в свою очередь может привести к выходу из строя котёл.

Слив теплоносителя из системы отопления:

В случае необходимости слива системы отопления необходимо сделать следующее:

- Обесточьте котел.
- Откройте все вентили на системе отопления, в том числе на радиаторах.
- Откройте дренажный вентиль, установленный в самой нижней точке системы отопления. Когда манометр покажет нулевое давление воды, закройте дренажный вентиль и остальные вентили.

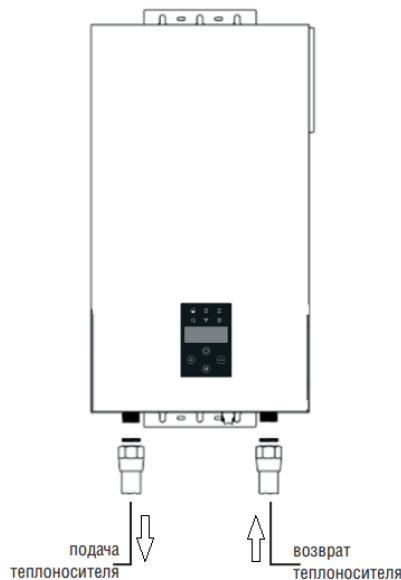

1. Электрический котёл
2. Группа безопасности (3 бар)
3. Шаровой кран 3/4"
4. Расширительный бак закрытого типа
5. Кран для расширительного бака
6. Фильтр
7. Циркуляционный насос

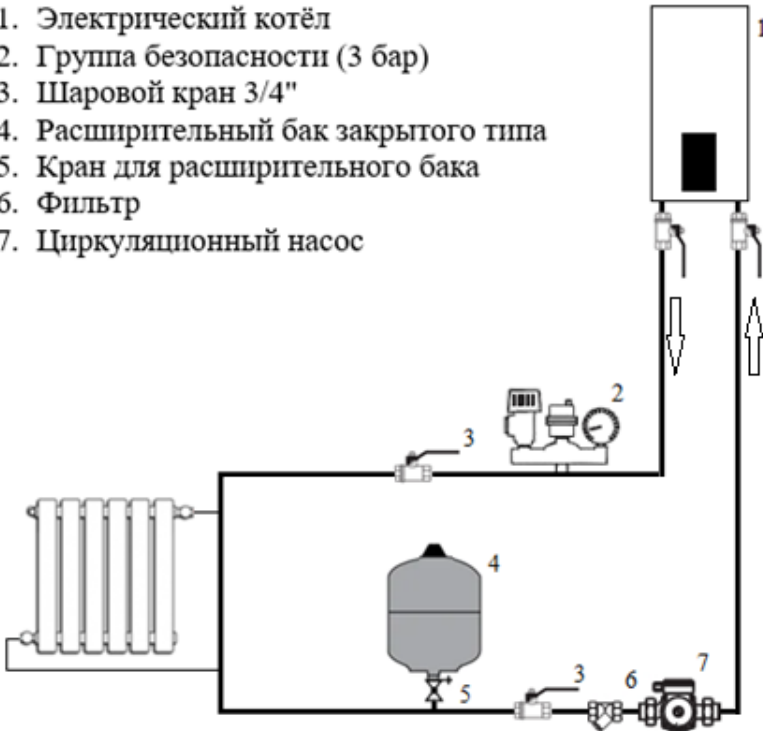

Внимание.

Котёл может работать в «открытой» системе отопления. В случае образования «накипи и известковых отложений» внутри котла (теплообменника, трубок и т.д.) будет являться не гарантийным случаем.

УСТРОЙСТВО КОТЛА



МОДЕЛЬ 230 В/1 ФАЗА

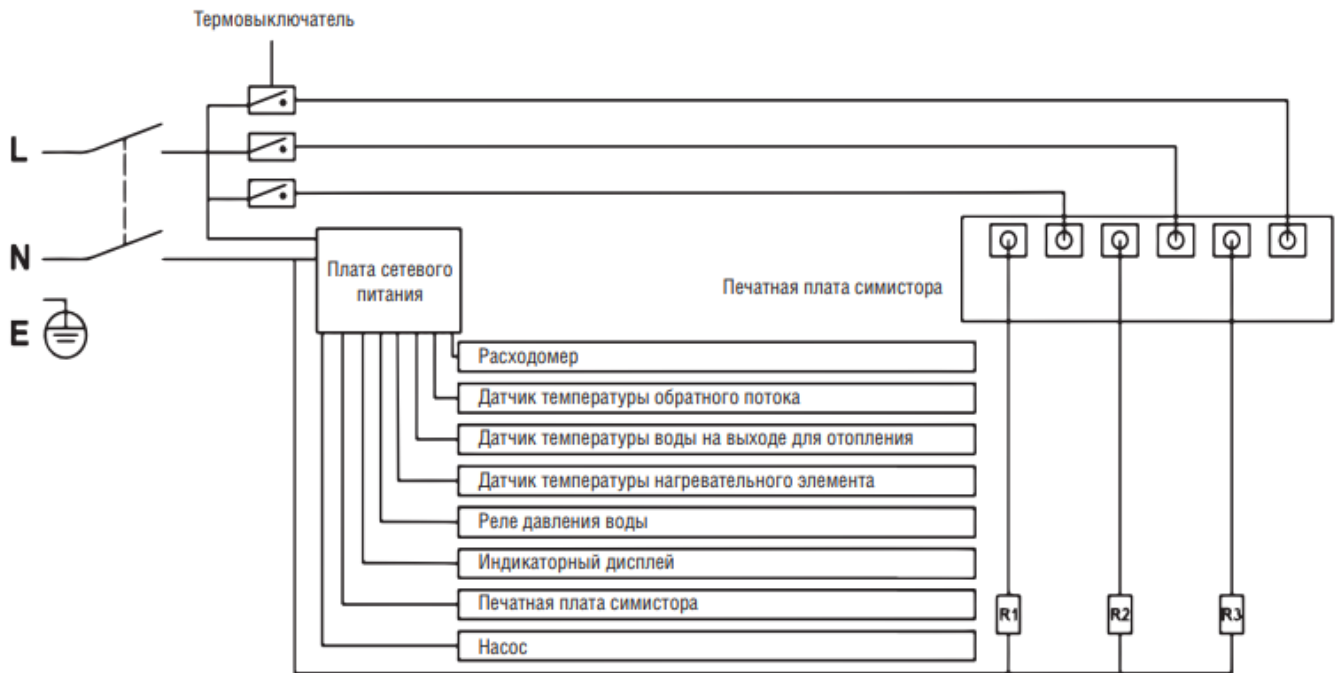

МОДЕЛЬ 400 В/3 ФАЗЫ

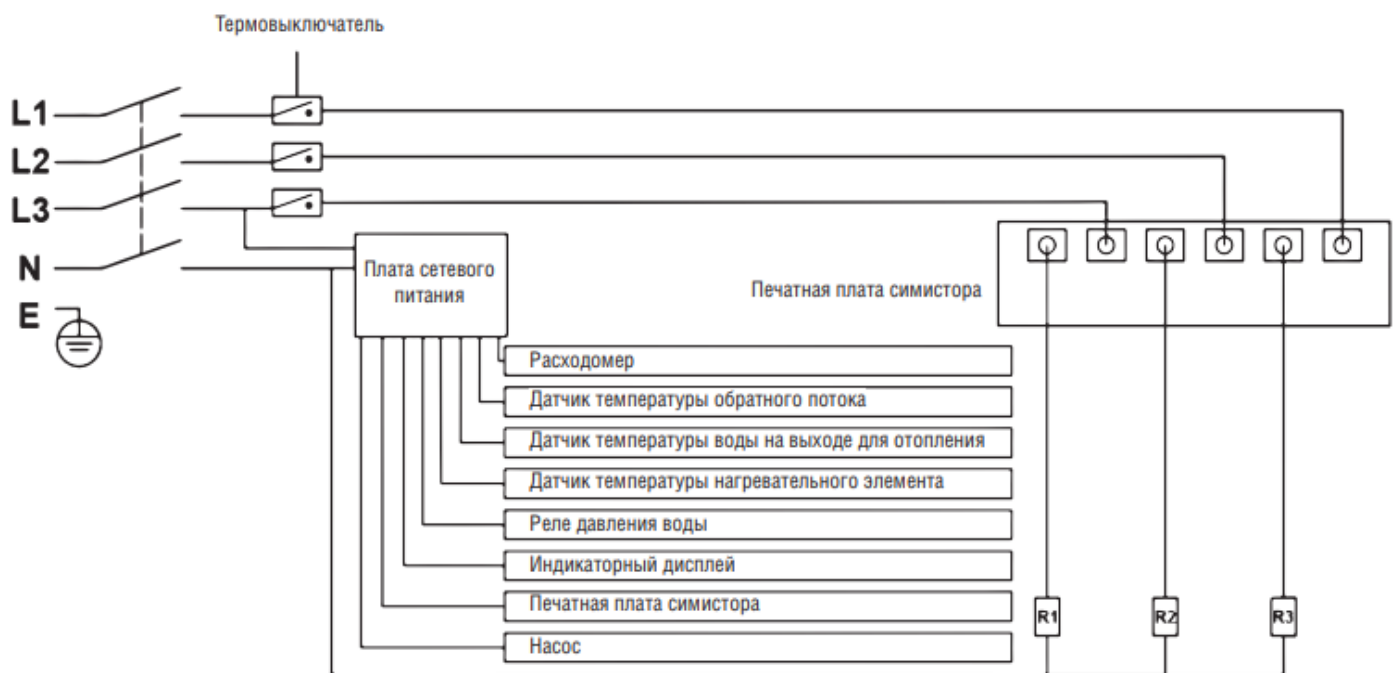

ЭЛЕКТРИЧЕСКОЕ ПОДКЛЮЧЕНИЕ

Монтаж электрической части и подключение котла к электрическому питанию осуществляется, только, уполномоченными организациями и специалистами на основании действующих норм и правил Республики Беларусь. Потребителю самостоятельное подключение к электрической сети котла запрещается.

Монтаж, ремонт и наладка котла должны осуществляться лицами, имеющими разрешение

на работу с электроустановками напряжением до 1000 В и квалификационную группу по технике безопасности не ниже третьей.

Однофазное подключение электрического котла.



Схема трехфазного подключения электрического котла.



ПОДКЛЮЧЕНИЕ ВНЕШНЕГО ЦИРКУЛЯЦИОННОГО НАСОСА.

Для правильной работы котла необходимо обязательно наличие в системе отопления внешнего циркуляционного насоса. Насос можно подключить в электрическую часть котла, пожалуйста, для этого обратитесь к установочному чертежу.

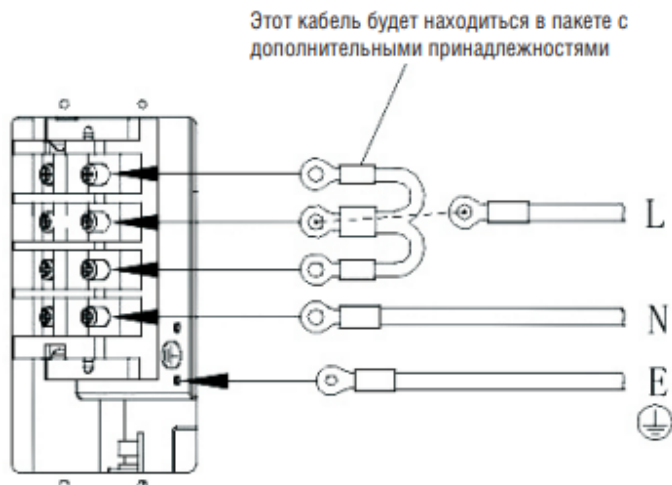
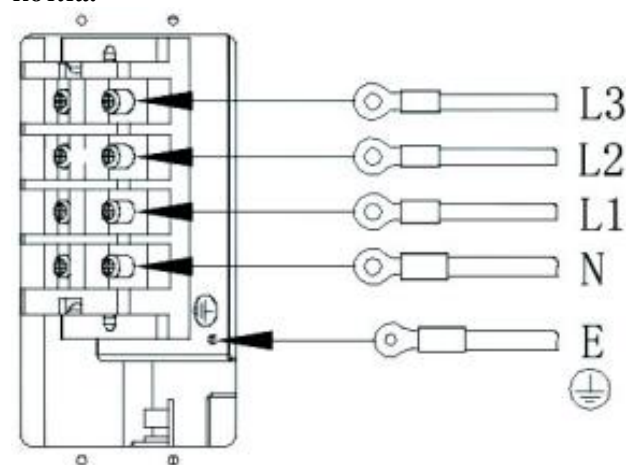
1. Подсоедините питание циркуляционного насоса к встроенному разъему с левой стороны основной платы, как указано на схеме.
2. Подсоедините заземление циркуляционного насоса к встроенному разъему на левой стороне теплообменника, как указано на схеме.
3. Для правильной работы котла и насоса, необходимо устанавливать внешний фильтр очистки, чтобы избежать блокировки и остановки насоса и котла.



ПОДКЛЮЧЕНИЕ КОМНАТНОГО ТЕРМОСТАТА (ДОПОЛНИТЕЛЬНАЯ ОПЦИЯ)

Комнатный термостат (ввод RT) — это дополнительный ввод, отвечающий за управление котлом в зависимости от температуры в помещении. Благодаря таким настройкам система отопления работает со стабильными параметрами.

Ввод должен быть активирован (Конфигурация)>
 Комнатная температура> Установить датчик комнатной температуры - при размыкании беспотенциального контакта котел прекращает нагрев.

Подключите комнатный термостат (с помощью провода 2 x 0,35 мм²) к клемме панели управления (вход RT).

Установите датчик комнатной температуры в помещении здания (например, в гостиной), вдали от обогревателей, окон, дверей и линий связи.

 Используйте так же инструкцию производителя комнатного термостата.



Комнатный термостат и провод его подключения в комплекте с котлом не поставляется.

После подключения «комнатного термостата» необходимо активировать его работу в сервисных настройках котла.



1. Для доступа в меню сервисных настроек, в отключённом состоянии котла, нажмите и

удерживайте кнопку  в течение 3 сек.

2. На дисплее отобразится параметр "PP".

3. Нажатием кнопок  и  введите пароль "bE".

4. Далее, нажатием кнопки  переключайтесь между параметрами сервисных настроек.

5. Для изменения настроек параметра используйте кнопки  и .

6. После завершения настройки нажмите кнопку  для быстрого сохранения и выхода.

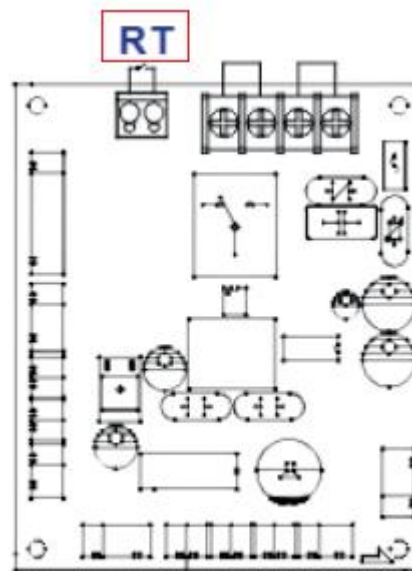

Главная плата управления

Активация комнатного термостата в меню котла.

Параметр: tC

Возможные значения:

0 - «комнатный термостат» отключен

1 - «комнатный термостат» активирован.

ПОДКЛЮЧЕНИЕ ДАТЧИКА ТЕМПЕРАТУРЫ НАРУЖНОГО ВОЗДУХА (ДОПОЛНИТЕЛЬНАЯ ОПЦИЯ)

Датчик температуры наружного воздуха (вход ОТ) - проводка датчика температуры должна быть как можно короче. Не размещайте проводку близко к кабелю питания и не допускайте скручивания с другими проводами. Устанавливайте датчик температуры наружного воздуха в тени, на северном или северо-западном фасаде здания, вдали от окон и вентиляторов.

Датчик температуры наружного воздуха и провод его подключения в комплекте с котлом не поставляется.

Используйте так же инструкцию производителя датчика температуры наружного воздуха.

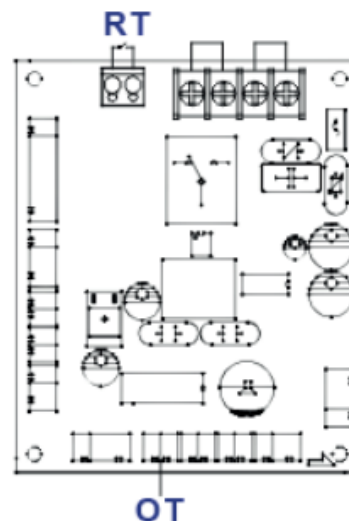

Главная плата управления

ПОДКЛЮЧЕНИЕ WI-FI (ДОПОЛНИТЕЛЬНАЯ ОПЦИЯ)

Котлы Skat поддерживают удаленное управление по Wi-Fi. Для этого необходимо подключить «плату удаленного управления Wi-Fi (заказывается Отдельно, опция платная) к плате дисплея, на разъем Wi-Fi.



Необходимо также обеспечить постоянный доступ котла к интернету с помощью Wi-Fi роутера.

После подключения «платы удаленного управления Wi-Fi» необходимо активировать функцию Wi-Fi подключение в меню настройках котла.



1. Для доступа в меню заводских настроек, в отключённом состоянии котла, нажмите и

удерживайте кнопку  в течение 3 сек.

2. На дисплее отобразится параметр "PP".

3. Нажатием кнопок  и  введите пароль "A5".

4. Далее, нажатием кнопки  переключайтесь между параметрами заводских настроек.

5. Для изменения настроек параметра используйте кнопки  и .

6. После завершения настройки нажмите кнопку  для быстрого сохранения и выхода.

Параметр Wi-Fi: FI

Возможные значения:

0 - Wi-Fi отключен

1 - Wi-Fi активирован.

7. Для сброса заводских настроек до значений по умолчанию откройте параметр "PP", введите значение

"F8" и нажмите кнопку .

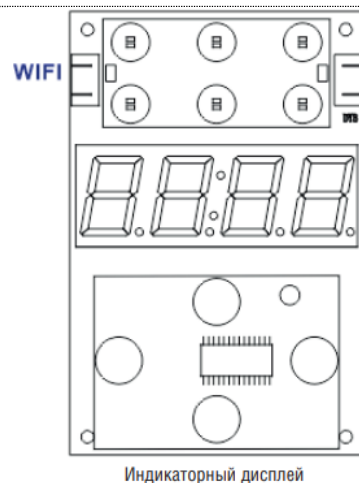

Индикаторный дисплей

Если после активации Wi-Fi подключения на дисплее

не появился символ , нажмите и удерживайте

кнопку  (к котлу должно подаваться питание, но он

должен быть отключен), до тех пор пока символ  не начнет мигать на дисплее.

Затем скачайте и установите на свой смартфон приложение "Smart Life - Smart Living" в App Store (для iOS устройств) или Google Play (для устройств на Android). Пожалуйста, загрузите приложение, на коробке проводного контроллера есть QR-код.

После установки приложения на смартфон, зарегистрируйтесь в системе и следуйте инструкциям в приложении, добавьте новое устройство. При первом подключении смартфон и устройство должны быть подключены к одному Wi-Fi роутеру. При добавлении нового устройства в приложение, понадобится ввести логин и пароль для доступа к интернету.

ПОДКЛЮЧЕНИЕ ПЛАТЫ УПРАВЛЕНИЯ БОЙЛЕРОМ (ДОПОЛНИТЕЛЬНАЯ ОПЦИЯ)

Котел может обеспечивать приготовление горячей воды для хозяйственных нужд, подключаясь к внешнему бойлеру косвенного нагрева. Доп. опция в комплектацию котла не входит.

На табло управления котла имеется настройка режима работы 3-ходового клапана, который зависит от температуры ГВС во внутреннем баке ГВС (косвенного бойлера).

1. Подключите трехходовой клапан. Переключите режим работ котла на внешний бойлер косвенного нагрева с помощью трехходового разделительного клапана с приводом.

2. Подключите датчик температуры ГВС. Датчик температуры представляет собой характеристику термистора NTC, используемую для определения температуры воды в бойлере. Датчик температуры бойлера должен быть установлен в соответствующую гильзу бойлера косвенного нагрева.

1. Вытащите клеммы датчика температуры и клеммы трехходового клапана из платы.

2. Подключите провод к соответствующему терминальному интерфейсу в соответствии с приведенными выше инструкциями, а затем снова подключите клеммы к плате.

3. Если направление электрического трехходового клапана изменено на противоположное, соответствующие провода можно заменить L1/L2.

4. Внимание.

Обратите внимание, что при смене подключений контуров к трехходовому клапану, необходимо поменять местами коричневый и черный провода привода трехходового клапана.

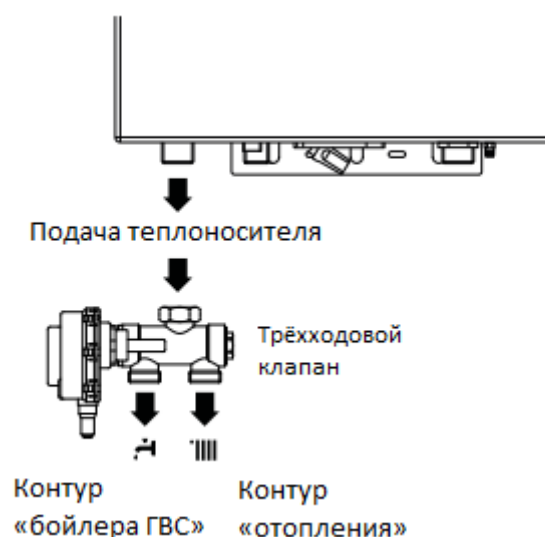
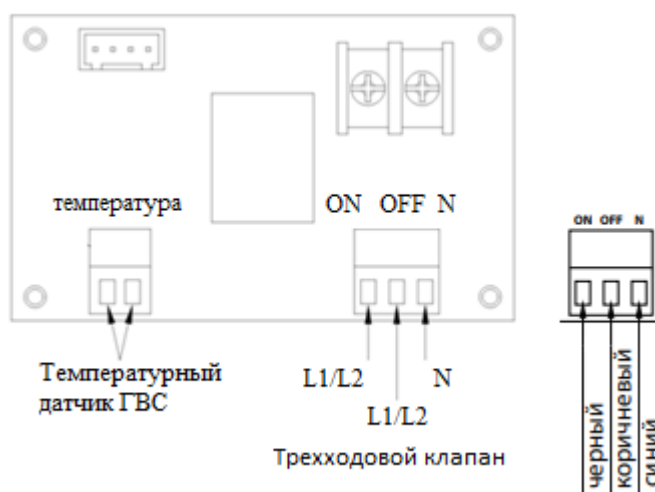

ОПИСАНИЕ ОБОЗНАЧЕНИЙ И ЗНАЧКОВ НА ЭКРАНЕ РАБОЧЕГО ДИСПЛЕЯ



Если горит этот значок, это означает, что котел работает в режиме отопления.



Если горит этот значок, это означает переход к настройке разницы температур. Автоматический выход через 10 сек при отсутствии активности.

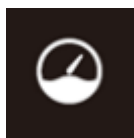

Если горит этот значок, это означает переход к настройке температуры внешнего бойлера косвенного нагрева ГВС. Автоматический выход через 10 сек при отсутствии активности.



Этот значок загорается, когда идет нагрев теплообменника.



Если горит этот значок, это означает, что работает внешний циркуляционный насос.

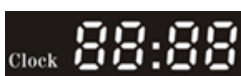

Отображает фактическое время (часы и минуты).



Кнопка включения и выключения котла.



Кнопка повышения.



Кнопка понижения.



Кнопка «Меню».



Если горит этот значок, это означает, что котёл подключен к Wi-Fi сети управления котлом.

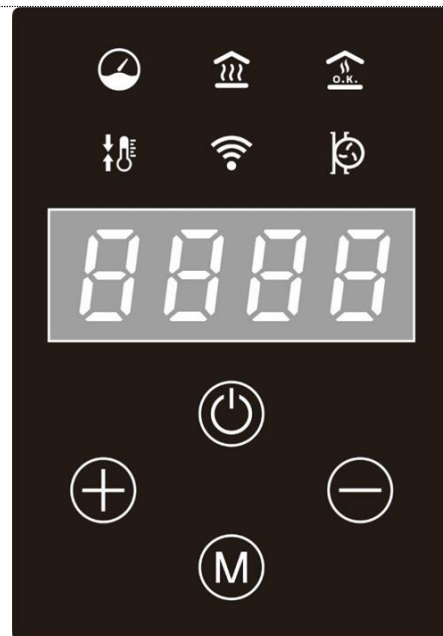

ОСНОВНЫЕ ИНСТРУКЦИИ ПО ЭКСПЛУАТАЦИИ

Наименование	Рабочее состояние	Тип касания	Функции
 Кнопка выключения	Режим «Без настройки»	Коснитесь и удерживайте	Нажмите и удерживайте 2 секунды для включения/выключения
	Режим настройки	Одно касание	Вернуться в предыдущее меню
	Состояние неисправности	Коснитесь и удерживайте	Нажмите и удерживайте 5 секунд для выключения и сброса
	Включение питания, переход в режим «Без настройки» и задание параметров по времени рабочего процесса	Одно касание Коснитесь и удерживайте	При каждом нажатии заданная температура нагрева увеличивается на 1 °С. Заданная температура нагрева продолжает увеличиваться
	Настройка системных параметров или состояние настройки режима	Одно касание	При каждом нажатии параметры увеличиваются на 1 °С.
	Настройка режима меню	Одно касание	Переключение настроек
	Включение питания, переход в режим «Без настройки» и задание параметров по времени рабочего процесса	Одно касание Коснитесь и удерживайте	При каждом нажатии заданная температура нагрева снижается на 1 °С. Заданная температура нагрева продолжает снижаться
	Настройка системных параметров или состояние настройки режима	Одно касание	При каждом нажатии параметры уменьшаются на 1 °С.
	Настройка режима меню	Одно касание	Переключение настроек
	Состояние выключенного питания	Одно касание	Переключение между одиночным режимом нагрева воды и автоматическим режимом
		Коснитесь и удерживайте	Нажмите и удерживайте 3 секунды, чтобы войти в настройки EEP.
	Питание включено, режим «Без настройки»	Одно касание	Ввод настройки разницы температур или температуры внешнего водонагревателя
	Настройка режима меню	Одно касание	Ввод всех настроек

ИНСТРУКЦИИ ПО ФУНКЦИОНАЛУ И ЭКСПЛУАТАЦИИ

Операция «Включение котла в работу»

В состоянии «Питание включено, без настройки», то есть в режиме ожидания и не настроенном состоянии коснитесь «» и удерживайте в течение 2 секунд, чтобы запустить котёл в работу.

Переключение различных рабочих режимов между собой: режимом отопления, режимом внешнего бойлера косвенного нагрева ГВС и режимом автоматического переключения.



Котел может быть подключен к внешнему бойлеру косвенного нагрева для подачи горячей воды, в то время как котел подключен к внешнему бойлеру, режим работы может быть переключен на:

- режим «отопления»,
- режим «внешнего бойлера ГВС»,
- режим «автоматического переключения»,
- режим настройки по умолчанию – режим отопления.

Если котел не подключен к внешнему бойлеру косвенного нагрева, то по умолчанию используется режим работы «отопления» без опций.

В режиме OFF нажмите «» и удерживайте в течение 3 секунд, система войдет в меню пароля EEP, PP.

Нажмите клавишу «», чтобы войти в меню настройки параметров «PP0A», и нажмите клавишу «», чтобы

переключиться в подменю «DS», а затем нажмите клавишу «» или «» в подменю, чтобы отрегулировать параметр:

00 указывает на режим «отопления»,

01 указывает на режим «внешнего бойлера ГВС»,

02 указывает на режим «автоматического переключения»,



после настройки нажмите «», чтобы быстро сохранить и выйти из настройки.

При переключении другого режима загорается соответствующий значок.

Значок индикатора, представляющий рабочий режим, показан ниже.

Выберите режим «отопления», загорится значок «»;

Выберите режим внешнего бойлера ГВС, и загорится значок «»;





Выберите режим автоматического переключения, одновременно загорятся значки «» и «»;



Для вышеуказанных операций значок загорается на 3 секунды, а затем автоматически гаснет, что означает подтверждение выбора рабочего режима.

Примечания: В режиме автоматического переключения при работе бойлера мигает значок ГВС «».

Режим отопления

1. В режиме «котёл включен», должен гореть значок «».

2. В режиме «котёл включен» на табло отображается температура воды (теплоносителя) на выходе из теплообменника (подача). Нажмите клавишу «» или «», чтобы войти в состояние настройки температуры на выходе, затем нажмите клавишу «» или «», чтобы установить необходимую температуру воды (теплоносителя) на выходе.



3. В режиме «котёл включен» или в состоянии настройки температуры отопления на выходе - однократно нажмите кнопку «», чтобы переключиться в состояние настройки разницы температур, затем нажмите клавишу «» или «», чтобы установить разницу температур.



4. Однократное нажатие кнопки «» циклически выбирает состояние режима настроек: между настройкой температуры воды (теплоносителя) на выходе и настройкой разницы температур.

5. После настройки, если в течение 3 секунд не будет нажата ни одна кнопка, то автоматически сохранятся выбранные настройки и котёл выйдет в рабочий режим.

Режим внешнего бойлера косвенного нагрева ГВС (если вы выбрали режим только отопления и у вас нет внешнего бойлера косвенного нагрева, то игнорируйте эту операцию):

1. В режиме «котёл включен» и подключённого бойлера косвенного нагрева, должен гореть значок бойлера косвенного нагрева «».





2. В режиме «котёл включен» на табло отображается температура воды (теплоносителя) на выходе из теплообменника (подача). Нажмите кнопку «» или «», чтобы войти в состояние настройки температуры





емкостного водонагревателя, а затем снова нажмите кнопку «» или «», чтобы отрегулировать температуру воды в баке;



3. В режиме «котёл включен» однократно нажмите функциональную клавишу «», отобразится информация температура воды в бойлере косвенного нагрева.





4. После настройки, если в течение 3 секунд не будет нажата ни одна кнопка, то автоматически сохранятся выбранные настройки и котёл выйдет в рабочий режим.

Режим автоматического переключения «отопления» и «бойлера косвенного нагрева» (если вы выбрали режим только отопления и у вас нет внешнего бойлера косвенного нагрева, то игнорируйте эту операцию):

1. В этом режиме котёл сам автоматически определяет, нужно ли повышать температуру в бойлере косвенного нагрева ГВС, если да, то температура воды в нагревателе будет повышаться (значок «» будет гореть всегда, а «» будет мигать), в противном случае он перейдет в состояние нагрева (значки «» и «» горят постоянно);

2. В режиме «котёл включен» на табло отображается температура воды (теплоносителя) на выходе из теплообменника (подача). Нажмите кнопку «» или «», чтобы войти в состояние настройки температуры воды в системе отопления, а затем снова нажмите кнопку «» или «», чтобы отрегулировать температуру воды для отопления.

3. В режиме «котёл включен» или в состоянии настройки температуры отопления на выходе - однократно нажмите кнопку «», чтобы переключиться в состояние настройки разницы температур, затем нажмите клавишу «» или «», чтобы установить разницу температур.

4. В режиме настройки разницы температур нажмите кнопку «», чтобы отобразить температуру воды в бойлере косвенного нагрева (значок отопления «» погаснет, значок ГВС «» будет гореть постоянно), а затем нажмите кнопки «» или «», чтобы установить температуру воды в бойлере косвенного нагрева.

5. Однократное нажатие кнопки «» циклически выбирает состояние настройки между настройкой температуры теплоносителя (воды) на выходе из котла и настройкой разницы температур;



6. После настройки, если в течение 3 секунд не будет нажата ни одна кнопка, то автоматически сохранятся выбранные настройки и котёл выйдет в рабочий режим.

Функция автоматической стерилизации бойлера косвенного нагрева. (если вы выбрали режим только отопления и у вас нет внешнего бойлера косвенного нагрева, то игнорируйте эту операцию):





1. В режиме бойлера косвенного нагрева ГВС или в режиме автоматического переключения, если котел был включен в течение одной недели или после выключения и повторного включения котла, котел запустит программу стерилизации бойлера косвенного нагрева. Котел нагреет воду в баке, и значок «» загорится синим цветом.

2. Пока температура воды в баке не достигнет 65°C, система будет продолжать работать в течение одной минуты, затем выйдет из программы стерилизации, перейдет в нормальное рабочее состояние.

Управление котлом по сети Wi-Fi (дополнительная функция), необходимо до установить дополнительную плату передачи Wi-Fi.

В режиме ожидания нажмите и удерживайте «», «» будет продолжать мигать, это означает, что котел перейдет в режим поиска «сети Wi-Fi», если «сеть Wi-Fi» успешно найдена, то будет постоянно гореть символ «».4.6 EEP.

В режиме ожидания нажмите «» и удерживайте в течение 3 секунд, система войдет в меню пароля EEP PP:

Введите установленный пароль и нажмите клавишу EEP «», чтобы войти в меню настройки параметров, нажмите клавишу «», чтобы переключить подменю, а затем нажмите клавишу «» или «» в подменю, чтобы настроить параметр, после настройки нажмите «», чтобы быстро сохранить и выйти из настройки.

УСТРАНЕНИЕ НЕИСПРАВНОСТЕЙ. КОДА ОШИБОК.

Код ошибки	Анализ причины	Способ устранения
E1	А. Неплотное соединение между датчиком температуры воды на выходе из системы отопления и главной платой управления Б. Обрыв или короткое замыкание в цепи датчика температуры на выходе системы отопления	А. Закрепите соединительный провод Б. Замените датчик температуры В. Обратитесь в авторизованный сервисный центр или к продавцу
E2	А. Неплотное соединение между датчиком температуры воды на выходе из системы отопления и главной платой управления Б. Обрыв или короткое замыкание в цепи датчика температуры возвратной воды системы отопления	А. Закрепите соединительный провод Б. Замените датчик температуры В. Обратитесь в авторизованный сервисный центр или к продавцу
E3	Температура теплоносителя ≥ 95 °С, перегрев	Автоматическая рекуперация при температуре отопительной воды < 80 °С
E5	А. Отказ расходомера Б. Отказ трубопровода или насоса В. Поток воды не обнаружен	А. Замените расходомер Б. Проверьте трубопровод и насос на предмет наличия неисправностей В. Добавляйте воду или антифриз, пока давление не превысит 2 бар
EA	Источник питания главной платы $\geq 300 \pm 10$ В	А. Убедитесь, что напряжение питания ниже 250 В.
Es (только для режима ГВС)	Неисправность датчика температуры, связанного с емкостным или буферными баками	А. Замените датчик температуры
Ed (только для режима ГВС)	Температура воды в емкостном или буферном баках ≥ 95 °С	Автоматическая рекуперация при температуре отопительной воды < 80 °С

ГАРАНТИЙНЫЕ ОБЯЗАТЕЛЬСТВА И ОТКАЗ В ГАРАНТИИ ПРИ НАРУШЕНИИ

При регулярном проведении технического обслуживания и ремонта котла квалифицированным персоналом уполномоченной сервисной фирмы, эксплуатационный срок службы оборудования составляет 10 лет.

Гарантийный срок составляет 30 месяцев с даты ввода в эксплуатацию. Гарантия начинается с 12-го месяца от даты продажи, если котёл не был введён в эксплуатацию.

Любые вмешательства в конструкцию котла Потребителем запрещены.

Претензии по работе котла, его поломке, или его разрушению из-за повышенной агрессивности воды или из-за осаджения котельного камня (накипи, ржавчины и иных инородных веществ) не принимаются. Качество теплоносителя должно соответствовать требованиям данной инструкции.

При наличии правильно заполненного гарантийного талона завод-производитель через официальный дистрибьютора предоставляет гарантию. Гарантийные работы выполняются авторизованной сервисной организацией.

Начиная с 12-го месяца эксплуатации, гарантия действительна только при наличии в гарантийном талоне отметки о прохождении технического обслуживания в уполномоченном сервисном центре. Ежегодное техническое обслуживание осуществляется не позднее 12 месяцев с момента последнего технического обслуживания.

Котёл должен эксплуатироваться в соответствии с настоящей инструкцией, стандартами и другими нормативами. Завод-производитель и его представитель не несут ответственности за ущерб, возникший из-за ненадлежащего использования котла.

При гарантийном случае Потребитель обязан предоставить сервисному центру (Продавцу) правильно заполненный гарантийный талон, и необходимую техническую документацию на подключение к электрической части, установленной действующими нормами и правилами в Республике Беларусь.

Предоставить записи о монтаже, введении в эксплуатацию, обо всех гарантийных и послегарантийных ремонтах, о периодических осмотрах, очистке и настройке изделия, которые должны быть указаны в приложении к гарантийному талону.

Введение в эксплуатацию, периодические осмотры, настройку, гарантийный и послегарантийный ремонт, ежегодное техническое обслуживание котла может проводить только сервисная организация, уполномоченная заводом-производителем или его представителем.

Отопительная система должна соответствовать проекту, выполненному в соответствии с требованиями стандартов и правил, действующих в государстве, а также настоящей инструкции и гарантийном талоне к котлу.

Не допускается отсутствия проведения водоподготовки и подготовки отопительной системы; Гарантия не распространяется при повреждениях, вызванных замерзанием теплоносителя.

В случае использования незамерзающих жидкостей (антифризов), не предназначенных для применения в отопительном оборудовании и несовместимых с материалами, использованными в конструкции электродкотла и отопительной системе, производитель оставляет за собой право в одностороннем порядке отказать пользователю в выполнении взятых на себя гарантийных обязательств.

Уплотнительные прокладки, шнуры и теплоизоляция подвержены естественному износу, являются расходным материалом и по гарантии не меняются.

Гарантия касается только производственных дефектов и дефектов материала, не распространяется на повреждения, возникшие во время транспортировки и повреждения, вызванные неподходящим обращением с изделием.

При выходе из строя котла предприятие-изготовитель не несет ответственности за остальные элементы системы отопления и водоснабжения, техническое состояние объекта в целом, в котором использовалось данный котёл, а также за возникшие последствия.

В результате ремонта или замены дефектных узлов или агрегатов гарантийный срок на оборудование в целом не обновляется. Дефектный узел или деталь, замененные по рекламации, переходят в собственность сервисной организации, поддерживающей гарантийные обязательства.

Гарантия на замененные детали составляет 6 месяцев от даты замены и не распространяется на изделие в целом и незамененные ранее части.

Изделие, утратившее товарный вид по вине потребителя, обмен по гарантийным обязательствам котёл не подлежит.

Отсутствия заводской маркировочной таблички (шильда) на котле, по гарантийным обязательствам котёл не подлежит.

Отсутствия гарантийного талона, отсутствия в гарантийном талоне записи о подсоединении оборудования к электросети и вводе электродкотла в эксплуатацию, по гарантийным обязательствам котёл не подлежит.

Категорически запрещается самостоятельный ремонт, замена комплектующих и составных частей котла, установки на оборудования деталей, узлов и запчастей других производителей, по гарантийным обязательствам котёл не подлежит.

Перед началом эксплуатации котла Потребитель обязан пройти инструктаж правил пользования котлом и техники безопасности в уполномоченном сервисном центре. Заключение договора на техническое обслуживание и ремонт котла с уполномоченным сервисным центром. Услуга платная.

Потребитель обязан выполнять требования, предъявляемые авторизованной сервисной организацией для безотказной и правильной работы котла.

При повреждении котла вызванных замерзанием воды, повреждения котла вызванных попаданием внутрь посторонних предметов, веществ, жидкостей, животных и насекомых, по гарантийным обязательствам котёл не подлежит.

За сохранность системы отопления и водоснабжения, и котла от замерзания возлагается полностью на Потребителя. Потребитель должен предпринять все возможные действия, чтобы системы и котёл не замерзли. Производитель, продавец, монтажная организация и сервисный центр не несут ответственности за повреждения возникшие в следствии замерзания.

При отсутствии заземления и акта о заземлении, по гарантийным обязательствам котёл не подлежит.

В случае несоблюдения приведенных в настоящей инструкции требований владелец изделия лишается права на гарантию. Производитель оставляет за собой право внесения в конструкцию изделия изменений, которые могут быть не указаны в настоящей инструкции.

При неисправности необходимо без промедления информировать сервисный центр.

По умолчанию считается, что Потребитель перед вводом в эксплуатацию и пользованием котлом прочитал и ознакомился с настоящими условиями требованиями, изложенными в инструкции и гарантийном талоне к котлу.

Заявка на ввод в эксплуатацию должна оставаться в диспетчерскую сервисного центра. Иные заявки не рассматриваются и не имеют юридической силы. Контакты в сервисном договоре.

СПИСОК СЕРВИСНЫХ НАСТРОЕК,

Параметр	Наименование	Допустимые значения	Значение по умолчанию	Примечание
At	Настройка функции памяти при отключении питания	0;1	0	При установленном значении "0", котел после отключении питания и повторном включении автоматически возобновит работу. В ином случае потребуется ручной запуск. Не меняйте значение этого параметра без необходимости.
SL	Защита от сухого хода	0;1	0	При установленном значении "0" защита от сухого хода включена. Изменение значения этого параметра не рекомендуется.
tC	Активация комнатного термостата	0;1	0	Чтобы активировать работу подключаемого комнатного термостата или иного температурного контроллера, измените значение параметра на "1".

dn	Режим настройки температуры	0;1	0	При установленном значении "0" котел будет работать в режиме "радиаторного нагрева" с диапазоном настройки температуры 30...80°C. При установленном значении "1" котел будет работать в режиме "теплого пола" с диапазоном настройки температуры 30...60°C.
Sb	Режим работы циркуляционного насоса	0;1	0	При установленном значении "0" насос будет работать 1 минуту после отключения нагрева (постциркуляция) и 3 минуты будет отдыхать. При установленном значении "1" насос будет работать в постоянном режиме, пока котел включен.
Ot	Активация погодозависимого режима	1;0	1	Чтобы активировать работу котла в погодозависимом режиме, установите значение "0". Данный пункт меню доступен только, если значение параметра "dS" заводских настроек, равно "6" (см. раздел 9.9.)

Для сброса сервисных настроек до значений по умолчанию откройте параметр "PP", введите значение "F8" и нажмите кнопку .

ТЕХНИЧЕСКОЕ ОБСЛУЖИВАНИЕ

При техническом осаживании выполняются следующие работы:

Проверка напряжения в сети электроснабжения и его параметры.

Проверка целостность контура заземления и наличия заземления.

Проверка на наличие паразитического потенциала на корпусе электродкотла.

Проверка целостности проводки и коммутирующих устройств внутри электродкотла.

Протяжка всех контактных соединений.

Проверка циркуляционного насоса на предмет заклинивания и загрязнения.

Измерение сопротивления статорной обмотки электродвигателя циркуляционного насоса.

Проверка работоспособность датчиков, контактной системы и регуляторов температуры.

Проверка герметичности гидравлической системы контура отопления электродкотла.

Проверка и тестирование устройств безопасности:

- предохранительного клапана сброса давления;
- датчика минимального давления ОВ;
- датчика перегрева теплообменника.

ВНИМАНИЕ! Все устройства безопасности должны работать без сбоев.

Проверка давления в воздушной части расширительного бака. Давление должно быть в диапазоне 1,0-1,2 бар.

Проверка СО на предмет засорения.
ВНИМАНИЕ! Рекомендуется при проведение ТО котла промыть и СО.

Проверка температуры нагрева и давление теплоносителя (ОВ) при работе электродкотла на отопление. **ВНИМАНИЕ!** Давление должно быть в диапазоне 1,3-1,5 бар.

Проверка насоса на предмет заклинивания и загрязнения.

Проверка и тестирование воздухоотводчика.
ВНИМАНИЕ! Заглушка на воздухоотводчике должна быть выкручена.

Проверка датчиков температуры ОВ на соответствие их показаний установленным температурам нагрева теплоносителя (ОВ).

Чистка фильтра-грязевика, установленного на входе в электродкотел. Услуга платная и не входит в обслуживание.

ВНИМАНИЕ! В случае интенсивной работы электродкотла в помещении с большим содержанием пыли, проведение ТО электродкотла может потребоваться чаще, чем один раз в 12 месяцев.

Внеочередную чистку также необходимо провести в случае, если в помещении установки электродкотла проводились строительные и/или ремонтные работы, связанные с интенсивным пылеобразованием.

ТРЕБОВАНИЕ К ТЕПЛОНОСИТЕЛЮ.

Водородный показатель	6-8 PH
Общая жесткость	≤ 4 мг-экв/л
Содержание железа	≤ 0,3 мг/л



ТЕХНИЧЕСКИЕ ХАРАКТЕРИСТИКИ

Технические характеристики	Ед. изм.	Skat 4	Skat 5	Skat 5.5	Skat 6	Skat 7	Skat 7.5	Skat 8	Skat 9	Skat 9.5	Skat 10	Skat 11	Skat 12	Skat 13	Skat 14	Skat 15
Мощность тепловая в режиме отопления	кВт	4	5	5.5	6	7	7.5	8	9	9.5	10	11	12	13	14	15
КПД	%	99														
Фазность		1 или 3														
Напряжение	В	230 или 400														
Номинальный ток (однофазный)	А	23.9	23.9	23.9	23.9	32.6	32.6	32.6	41.3	41.3	41.3	47.8	56.5	56.5	56.5	56.5
Сечение подводщего кабеля (медь) (однофазный)	мм ²	3*2.5	3*2.5	3*2.5	3*2.5	3*6	3*6	3*6	3*6	3*6	3*6	3*10	3*10	3*10	3*10	3*10
Номинальный ток (трёхфазный)	А	8.0	8.0	8.0	8.0	10.9	10.9	10.9	13.8	13.8	13.8	16	18.8	18.8	18.8	18.8
Сечение подводщего кабеля (медь) (трёхфазный)	мм ²	5*2.5	5*2.5	5*2.5	5*2.5	5*2.5	5*2.5	5*2.5	5*2.5	5*2.5	5*2.5	5*2.5	3*10	3*10	3*10	3*10
Класс защиты	IP	IPX1														
Система отопления																
Диапазон температуры в контуре отопления	°C	30 - 80														
Макс. температура теплоносителя	°C	85														
Температура запуска режима защиты от замерзания	°C	8														
Температура выхода из режима защиты от замерзания	°C	10														
Минимальное давление теплоносителя	бар	0.5														
Максимальное давление теплоносителя	бар	3														
Объём расширительного бака	литров	нет														
Насос циркуляционный		нет														
Диаметр подключения к системе отопления	дюйм	3/4"														
Габаритные размеры																
Размеры котла (ДхШхВ)	мм	560 x 248 x 122														
Размеры упаковки (ДхШхВ)	мм	620 x 320 x 185														
Вес (нетто)	кг	6	6.1	6.1	6.2	6.9	6.9	7.0	7.1	7.1	7.2	7.2	8.9	9	9	9.1
Вес (с упаковкой)	кг	7.1	7.2	7.2	7.3	8.0	8.0	8.1	8.2	8.2	8.3	8.3	10	10.1	10.1	10.2

Технические характеристики	Ед. изм.	Skat 16	Skat 18	Skat 20
Мощность тепловая в режиме отопления	кВт	16	18	20
КПД	%	98		
Фазность		3		
Напряжение	В	400		
Номинальный ток (трёхфазный)	А	23.2	28.4	28.4
Сечение подводщего кабеля (медь) (трёхфазный)	мм ²	5*4	5*4	5*4
Класс защиты	IP	IPX1		
Система отопления				
Диапазон температуры в контуре отопления	°C	30 - 80		
Макс. температура теплоносителя	°C	85		
Температура запуска режима защиты от замерзания	°C	8		
Температура выхода из режима защиты от замерзания	°C	10		
Минимальное давление теплоносителя	бар	0.5		
Максимальное давление теплоносителя	бар	3		
Объём расширительного бака	литров	нет		
Насос циркуляционный		нет		
Диаметр подключения к системе отопления	дюйм	3/4"		
Габаритные размеры				
Размеры котла (ДхШхВ)	мм	560 x 248 x 122		
Размеры упаковки (ДхШхВ)	мм	620 x 320 x 185		
Вес (нетто)	кг	9.5	10.0	10.1
Вес (с упаковкой)	кг	10.6	11.1	11.2

МАРКИРОВКА КОТЛА

  ОБРАЗЕЦ	Котёл отопительный электрический «Skat» Модель котла: «Skat 4» Серийный номер: 2301000100.		
Дата изготовления:	Январь 2024 года		
Модель	Skat 4		
Номинальная теплопроизводительность	кВт 4.0		
Источник питания	Гц 380В (1*220В) 50		
Максимальная температура воды	°С 30 - 80		
Рабочее давление воды в отопительной системе	МПа 0.05 до 0.3		
Сечение кабеля (медь CU) однофазный	мм ² 3*10		
Сечение кабеля (медь CU) трёхфазный	мм ² 5*2.5		
Степень защиты	IP IPX1		
Количество	шт 1		
Вес	кг 6.0		
Габаритные размеры	мм 560*248*122		
 Читать инструкцию	 Электрическое напряжение	 Самостоятельно не ремонтировать	Изготовитель: Foshan Shunde JNOD Electrical Appliance Co., LTD. Китай Представитель: ЧТУП «Синергетика Профит» Минск, 243053, Минский р-н, д. Боровляны, ул. Первомайская 256 (+375175052127), al@tm24.by

Серийный номер: 2301000100.

Дата производства

УТИЛИЗАЦИЯ

В конструкции котлов не применяются материалы и покупные изделия, наносящие вред здоровью человека или окружающей среде.

По окончании срока службы котла и при невозможности его восстановления котёл подлежит утилизации в соответствии с требованиями законодательства Республики Беларусь.

После списания котла, он подлежит вторичной переработке.

Упаковка после ее использования по назначению подлежит утилизации.

Электрокотёл необходимо демонтировать, выполнив следующие операции:

- *Отключить электрокотел от источника электроэнергии.
- *Перекрыть все запорные краны на трубопроводах системы отопления перед котлом.
- *Слить теплоноситель из электрокотла.
- *Отсоединить от электрокотла трубопроводы системы отопления и водоснабжения.
- *Демонтировать котёл, то есть снять его со стены.
- *Отправить котёл в специализированную организацию для дальнейшей утилизации.

ЗАМЕТКИ

Настоящее руководство подготовлено с большой тщательностью, но в нем могут быть некоторые неточности. Если Вы их заметите, просим Вас сообщить о них, чтобы в будущем мы могли бы исправить данные неточности. al@tm24.by

